

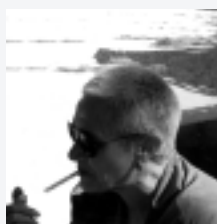

CESARE AJROLDI, nato nel 1944, è professore ordinario ICAR 14; insegna *Progettazione architettonica* nel CLS4 in Architettura a Palermo.



MARCELLA APRILE, nata nel 1947, è professore ordinario ICAR 15; insegna *Arte dei giardini e architettura del paesaggio* nel CLS4 in Architettura a Palermo.



MARCELLO ARICI, nato nel 1944, è professore associato ICAR 09; insegna *Tecnica delle costruzioni* nel CLS4 in Architettura a Palermo.



MARILÙ BALSAMO, nata nel 1944, è ricercatore confermato ICAR 13; insegna *Disegno industriale* nel CLS4 in Architettura a Palermo.



ANNA COTTONE, nata nel 1947, è professore associato ICAR 13; insegna *Disegno industriale* nel CLS4 in Architettura a Palermo.

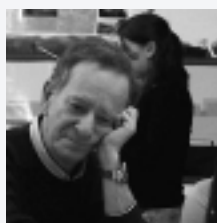

FRANCESCO DE SIMONE, nato nel 1946, è ricercatore confermato ICAR 14; insegna *Progettazione architettonica* nel CLS4 in Architettura a Palermo.



GIUSEPPE DI BENEDETTO, nato nel 1961, PHD; insegna *Caratteri tipologici e morfologici dell'architettura* nel CLS4 in Architettura a Palermo.



MARIO GIORGIANNI, nato nel 1945, è ricercatore confermato ICAR 14; insegna *Progettazione architettonica* nel CLS4 in Architettura a Palermo.



SANTO GIUNTA, nato nel 1965, PHD; insegna *Disegno industriale* nel CLS4 in Architettura a Palermo.



RENZO LECARDANE, nato nel 1970, PHD; insegna *Il carattere dell'architettura* nel CLS4 in Architettura a Palermo.



RENATA PRESCIA, nata nel 1960, è ricercatore confermato ICAR 19; insegna *Restauro dei monumenti* nel CLS4 in Architettura a Palermo.



FLAVIA SCHIAVO, nata nel 1962, è ricercatore confermato ICAR 21; insegna *La città tra pianificazione e architettura* nel CLS4 in Architettura a Palermo.



M. ISABELLA VESCO, nata nel 1949, è professore associato ICAR 16; insegna *Scenografia* nel CLS4 in Architettura a Palermo.

Le occasioni di confronto e di dibattito su un tema specifico originano, spesso, da circostanze legate più o meno direttamente alla didattica.

Nella ormai "tradizionale" pratica del coordinamento tra insegnamenti di un stesso anno (instaurata nel corso di laurea specialistico in Architettura, a ciclo unico, di Palermo), Pasquale Culotta introdusse anche l'abitudine di organizzare accanto alle lezioni ordinarie un seminario di studio - al quale partecipassero tutti i docenti a vario titolo coinvolti (come titolari di corso o di moduli integrativi o come docenti a contratto) - valutandone l'opportunità in ragione della particolare natura del IV anno, nell'ordinamento vigente.

Nell'anno accademico 2007/08 il seminario è stato proposto sul tema dell'innovazione in Architettura. Anche se in questo volume non sono riportati alcuni degli interventi, tuttavia il quadro che ne deriva mostra interpretazioni assai diversificate e non solo tra gli afferenti ai vari settori disciplinari rappresentati.

Cesare Ajroldi, Marcella Aprile (a cura di)

Innovazione in Architettura

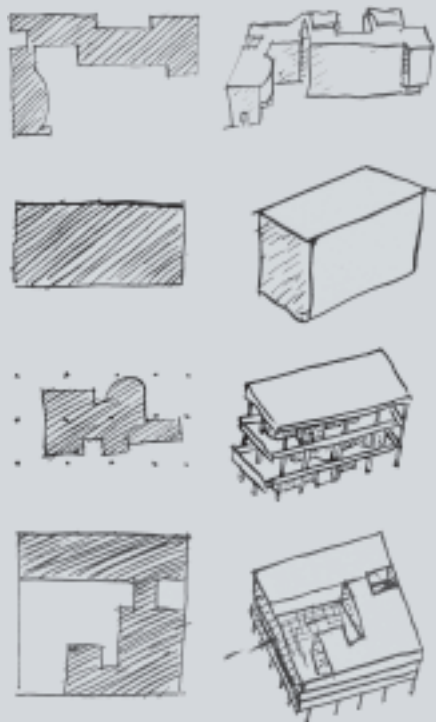

Scritti di

Cesare Ajroldi
Marcella Aprile
Marcello Arici
Marilù Balsamo
Anna Cottone
Francesco De Simone
Giuseppe Di Benedetto
Mario Giorgianni
Santo Giunta
Renzo Lecardane
Renata Prescia
Flavia Schiavo
M. Isabella Vesco

